

AIRBOY®

nano4 - BEDIENUNGSANLEITUNG



Inhalt

Sicherheitsanweisungen	2
Luftkissentypen – Polsterketten/-matten	3
Geräteübersicht	4
Technische Daten	5
Empfohlene Einstellungen	6
Zubehör und Ersatzteile	7
Bedienungsanleitung	9
Einstellungen über das Bedienpanel	10
Wechseln der Klinge	12
Wechseln der Transportbänder	13
Häufige Fehler und Lösungen	14
Optionen und Erweiterungsmöglichkeiten	12
Wartung und Reinigung	16
Garantie	17
Konformitätserklärung	18
Support und Service	19

Sicherheitsanweisungen

Bitte lesen Sie die Sicherheitsanweisungen und die Bedienungsanleitung vor der Verwendung des Gerätes aufmerksam durch.



- Stellen Sie das Gerät ab und ziehen Sie den Netzstecker, bevor Sie das Gerät öffnen bzw. Reparaturen oder Wartungsarbeiten am Gerät vornehmen.
- Stellen Sie das Gerät aus, wenn es längere Zeit nicht benutzt wird.
- Stecken Sie keine Gegenstände in das Gerät, solange es mit dem Stromnetz verbunden ist.
- Um das Risiko eines Stromschlags zu vermeiden, darf das Gerät nicht in Berührung mit Flüssigkeiten kommen.



- Betreiben Sie das Gerät niemals ohne die Abdeckungen der Maschinenteile.
- Halten Sie Haare oder lose Kleidungsteile vom Folieneinzug fern.
- Stellen Sie das Gerät nur auf ausreichend großen, stabilen, flachen und waagerechten Oberflächen auf.

Dieses Gerät ist für den sicheren Betrieb in der Übereinstimmung mit der Anwendung, den Bedingungen und Regeln, die in dieser Bedienungsanleitung aufgeführt sind, ausgelegt.

Jeder, der mit diesem Gerät arbeitet, muss mit dem Inhalt dieser Bedienungsanleitung vertraut sein und die Sicherheitsanweisungen sorgfältig befolgen.

FLÖTER ist nicht verantwortlich für Schäden, die aufgrund unsachgemäßer Verwendung des Gerätes oder durch Missachtung der Sicherheitsanweisungen entstehen.

Luftkissentypen – Polsterketten

In unserer Standardausführung – Polyethylen 20 µm:



Typ 9.7.1 AirWave Polsterkette 100 x 210 mm; 20 µm; 350 lfm
Geeignet für die Füllung kleiner Hohlräume und als
Zwischenlage

Luftkissentypen – Polstermatten

In unserer Standardausführung – Polyethylen 20µ:



Typ 9.8.3 AirWave Matte 320 x 420mm 4 Kammern;
20 µm; 225 lfm
4 Kammern als Zwischenlage, Überkreuzeinschlag und als
Einwickler

Mit der AirBoy nano 4 können alle Luftpolsterfolien von FLÖTER verarbeitet werden, die Einstellungsempfehlungen (Seite 6) beziehen sich auf die hier aufgeführten Formate (9.7.1 und 9.8.3) und müssen bei anderen Formaten leicht angepasst werden.

Geräteübersicht

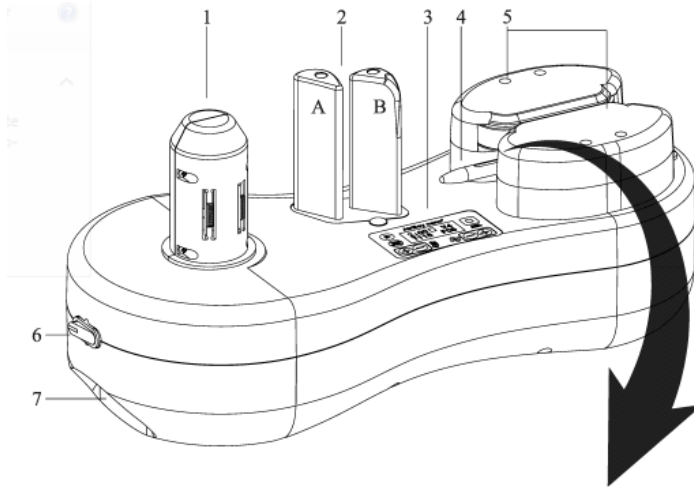

1. Folienrollenhalterung
2. Spannsäule A und B
3. Bedienpanel
4. Füllrohr für Luftzufuhr
5. Schutzabdeckungen
6. Netzschalter
7. Netzanschluss
8. Heizelemente
9. Teflonbänder
10. Silikonräder
11. Excenterwelle

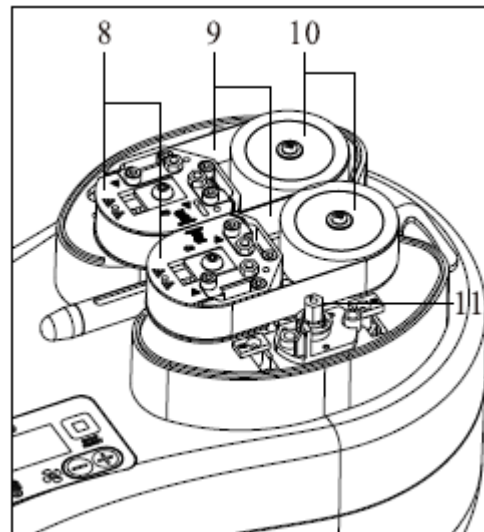

Technische Daten

Stromanschluss:	AC100-240 1.6A 50/60Hz
Stromverbrauch:	50-150W
Produktionsgeschwindigkeit:	V1:4m/min; V2:6m/min; V3: 8m/min; V4:10m/min
Gewicht:	2,6 kg
Ausgangsspannung:	DC 12V 8A
Maschinenabmessungen (LxBxH):	430 x 190 x 195 mm

Empfohlene Einstellungen

Standard 20µm / Clima-50			
	Speed	Temperature %	Air %
7.1	V4	120-130	06-08
8.3	V4	120-130	32-34

Alle weiteren Einstellungen für Flöter Luftpolsterketten und Matten finden Sie [hier](#):



Zubehör und Ersatzteile



Innensechskant (Inbus) Schlüssel (2 Stk.)



Teflon Bänder (2 Stk.)



Klinge (1 Stk.)



Spannhebel (1 Stk.)



Schraube



Netzkabel

Bedienung



Erklärung der Anzeige oben:

- 1:00 Verarbeitungszeit (1Std.)
- V4 Geschwindigkeit V4 (10m/min)
- T080 Temperatur (ca. 80 °C)
- F27 Luftvolumen (max. 40)

Bedienungsanleitung



1. Einschalten

Stecken Sie das Netzkabel ein und drücken Sie den Netzschalter an der Seite der nano4.



2. Luftpolsterfolie einlegen

Setzen Sie die Folienrolle auf die Rollenhalterung und führen Sie die Folie durch, wobei der Luftkanal nach unten zeigen muss. Ziehen Sie den Film an der rechten Seite der Spansäule A ein, ziehen Sie ihn dann unterhalb der Führungsspansäule B vorbei.



3. Vorbereitung der Luftpolster Produktion

Öffnen Sie den Luftkanal der Folie und stülpen Sie es über das Füllrohr. Halten Sie die „Starttaste“ so lange gedrückt bis das Folienende ca. 5cm hinter den Rädern liegt.

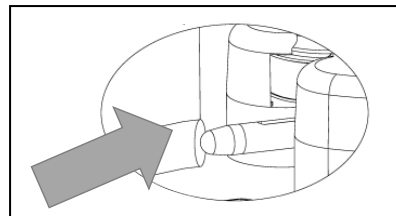

4. Folienproduktion

Nachdem Sie die Folie eingelegt und die Parameter (siehe Anlage) Temperatur, Luftvolumen, Geschwindigkeit passend zur Folienart eingestellt haben- drücken Sie die "Start" -Taste, um Folienproduktion zu starten und gleichzeitig die Füllmenge und das Versiegelungsergebnis zu überprüfen. Passen Sie ggfs. die Temperatur und die Luftmenge entsprechend der tatsächlichen Situation (Umgebungstemperatur u.ä. können entscheidend sein) an.

5. Pause

Die Maschine stoppt automatisch nach Ablauf der voreingestellten Zeit. Alternativ können Sie die STOP-Taste manuell drücken, um den Betrieb bei laufender Maschine zu stoppen. Die verbleibende Arbeitszeit wird bei erneutem Start aufgebraucht. (Durch Ausschalten wird sie gelöscht!)

Einstellungen über das Bedienpanel

1. Einstellung Geschwindigkeit (Speed)

Nach Drücken der START-Taste arbeitet die Maschine mit den zuletzt gewählten Einstellungen. Mit Drücken der Taste SPEED wählen Sie die Geschwindigkeiten V1 bis V4. Passen Sie dann Temperatur (T) und Luftvolumen (F) gemäß der Tabelle Seite 6 an.

2. Einstellung Temperatur (T)

Die Temperatureinstellung befindet sich auf der linken Seite des Bedienfelds. Drücken der "+" Taste bedeutet Temperatur erhöhen; Drücken der "-" Taste bedeutet Temperatur verringern. Die Einstellung reicht von T60 bis 180. Drücken Sie einmal, um 1 Stufe zu erhöhen oder zu verringern. Langes Drücken bedeutet schnelles Erhöhen oder Verringern. (Bitte verringern, wenn Löcher in der Schweißnaht der Luftkammern vorhanden sind; bitte erhöhen, wenn die Schweißnaht nicht sehr gut ist).

3. Einstellung Luftvolumen (F)

Die Luftmengeneinstellung befindet sich auf der rechten Seite des Bedienfeldes. Drücken der "+" Taste bedeutet Luftmenge erhöhen; Drücken der "-" Taste bedeutet Luftmenge verringern. Es gibt die Stufen F1 bis F40. Drücken Sie einmal, um 1 Stufe zu erhöhen oder zu verringern. Für schnelle Erhöhung der Luftmenge drücken sie länger „+“.

BEDIENUNGSANLEITUNG

Wenn an der Schweißnaht Falten auftreten, kann eine zu hohe Luftzufuhr der Grund sein. Es besteht die Gefahr, dass Luft aus den Polstern entweicht.

Geschwindigkeit (Speed), Temperatur (T) und Luftvolumen (F) können während der Folienproduktion geändert werden.

4. Einstellung Betriebszeit

Drücken Sie lange auf die Taste "STOP", um den Einstellungsmodus der Betriebszeit aufzurufen (00: 01 ~ 02: 00). Die Tasten "+" und "-" der Temperatur beziehen sich auf Stunden; Die Tasten "+" und "-" der Luftmenge beziehen sich auf Minuten. Bitte drücken Sie die "STOP" -Taste, um die Daten zu speichern und zu verlassen.

1. Bevor Sie die Arbeitszeiten voreinstellen, schätzen Sie bitte die Restlänge der Luftpolsterfolie, um Schäden an der Maschine durch lange Leerlaufzeiten zu vermeiden.
2. Die Arbeitszeit wird nur im Voraus eingestellt und kann nicht geändert werden, während die Maschine produziert. Geschwindigkeit (Speed), Luftmenge (F) und Temperatur (T) können jedoch jederzeit geändert werden.
3. Benutzer können die Parameter entsprechend der unterschiedlichen Anforderungen justieren. Die Maschine speichert die verwendeten Parameter bei jedem Ausschalten.

Beispiel: Volle Rolle AirWave Standard 9.7.1 (350m) dauert bei:

V4 (10m/min) - 35min

V3 (8m/min) - 44min

V2 (6m/min) - 59min

V1 (4m/min) - 88min

Wechseln der Klinge

Bitte tauschen Sie die Klinge aus, wenn sich Folienreste auf der Klinge anhäufen oder wenn der Schnitt sehr ungleichmäßig ist.

Schritt 1: Ausschalten und Ausstecken



Schalten Sie vor jedem Öffnen das Gerät ab. **Ziehen Sie den Netzstecker** am Gerät ab, so dass kein Kabel mehr am Gerät angeschlossen ist.



Lassen Sie das Gerät abkühlen, bevor Sie die Abdeckung entfernen.

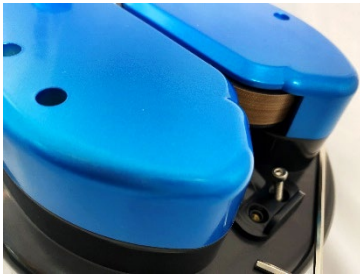

Schritt 2:

Mit einem Inbuschlüssel die Schrauben des Klingenträgers lösen.

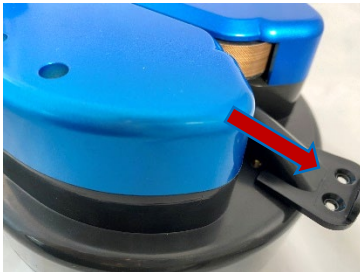

Schritt 3:

Klingenträger herausziehen (Klinge befindet sich an der Unterseite). Vorsicht!



Schritt 4:

Klinge mit dem passenden Inbus lösen und austauschen.

Wechseln der Teflonbänder

Bitte tauschen Sie das Hochtemperaturband rechtzeitig aus, wenn Abrieb auftritt. Das Heizelement, die Antriebsräder und die Schweißräder können beschädigt werden, wenn der Hochtemperaturriemen ernsthaft beschädigt ist.

Schritt 1: Ausschalten und Ausstecken



Schalten Sie vor jedem Öffnen das Gerät ab. **Ziehen Sie den Netzstecker** am Gerät ab, so dass kein Kabel mehr am Gerät angeschlossen ist.



Lassen Sie das Gerät abkühlen, bevor Sie die Abdeckung entfernen.

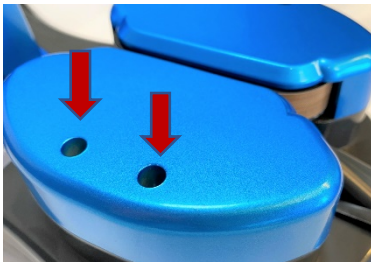

Schritt 2:

Mit dem passenden Inbusschlüssel die Schrauben der Abdeckungen lösen und diese abnehmen.

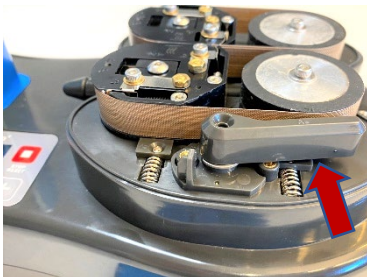

Schritt 3:

Spannhebel auf der Excenterwelle platzieren.

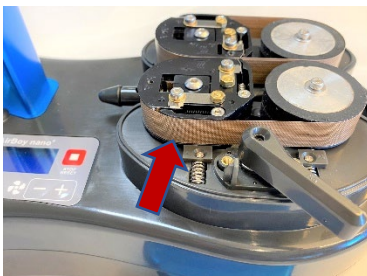

Schritt 4:

Spannhebel im Uhrzeigersinn drehen bis sich die Transportbänder bewegen und somit austauschen lassen.

Schritt 5:

Spannhebel wieder in Ausgangsstellung bringen und entfernen, Abdeckungen wieder befestigen.

Häufige Fehler und Lösungen

	Fehler	Ursache	Lösung
1	Leckage am Luftpolster	Temperatur-Wert ist zu niedrig	Schweißtemperatur erhöhen.
2	Versiegelung ist breit und dünn	Temperatur-Wert ist zu hoch	Schweißtemperatur verringern
3	Luftpolster nicht gefüllt	Luftvolumen ist zu niedrig	Luftmenge erhöhen
4	Bei Produktion wird die Folie in den Heizbereich gezogen	Das Gerät ist überhitzt.	Gerät ausschalten und abkühlen lassen, Messer prüfen/austauschen

Optionen und Erweiterungsmöglichkeiten

Bitte kontaktieren Sie Ihren Verkaufsberater für nähere Informationen.



Mobile Tischlösungen

Bringen Sie Ihre Maschine auf Arbeitshöhe
(Passend für Docking Station)



Rollcontainer light

Der universelle Leichtbau-Rollwagen für die mobile
Platzierung der Luftpolstermaschine am Packplatz.

Wartung und Reinigung

Bei der AirBoy nano4 handelt es sich um eine sehr wartungsarme Maschine.

Mechanisch belastete Elemente, können nach gewisser Einsatzzeit jedoch Verschleißspuren aufweisen und sollten ausgewechselt werden.

Zudem kann es bei der Folienverarbeitung auf der AirBoy nano4 zu typischen Verunreinigungen der Maschine durch Folien- und Staubablagerungen kommen.

Unsere Empfehlung:

Alle 30 Rollenwechsel oder bei Bedarf:

- 1) Teflon-Bänder prüfen und ggf. austauschen.
- 2) Prüfung der Transportrollen auf Ablagerung und Griffigkeit, bei Bedarf reinigen oder austauschen.
- 3) Messer prüfen; Schnitt der Folie begutachten, Messer ggf. ausbauen, bei Auffälligkeiten drehen bzw. austauschen (Seite 12)
- 4) Bei Bedarf Maschine von Folienresten und Abrieb oder Ablagerungen reinigen. Ebenfalls den Messereinschub am Luftrohr, den Siegelblock und die weiteren Maschinenbereiche beachten.

Garantie

Die AirBoy nano4 Maschine hat eine 12 Monate-Herstellergarantie, die alle elektronischen und mechanischen Bauteile erfasst. Die Garantie-Laufzeit beginnt automatisch mit dem Zugang der Maschine.

Im Schadensfall kontaktieren Sie bitte unseren Innendienst. (Sehen Sie bitte den Kontakt unten). Wenn die Maschine an uns zurückgesendet werden muss, folgen Sie bitte dem mit unserem Service Team besprochenen Ablauf.

Nach abgeschlossenen Reparaturarbeiten erhalten Sie die Maschine umgehend zurück. Sollte ein Austauschgerät erforderlich sein, läuft die Garantiezeit entsprechend dem Eingangsdatum des Erstgerätes weiter. Eine Verlängerung der Garantiezeit erfolgt nicht.

Im Garantiefumfang nicht enthalten sind:

- Schäden durch unsachgemäßen Gebrauch der AirBoy nano4.
- Dazu gehören insbesondere Schäden durch die Nutzung ungeeigneter Folien oder das Einführen von Fremdkörpern in die Transportbänder der Maschine.
- Abnutzungserscheinungen durch bestimmungsgemäßen Gebrauch
- Verschleißteile, insbesondere Teflon Transportbänder, Messer und Transportrollen.

Kontakt:

FLÖTER Verpackungs-Service GmbH
Robert-Bosch-Str. 17
71701 Schwieberdingen

Mail: info@floeter.com
Tel: +49 (0) 7150 / 92396-0

Konformitätserklärung

Die Maschine AirBoy nano4 ist konform mit den relevanten europäischen Standards gemäß EMC Richtlinie 2014/30/EU und LVD Richtlinie 2014/35/EU. Die Einhaltung wurde von einer unabhängigen spezialisierten Zertifizierungsgesellschaft geprüft.

Technische Unterlagen auf Anforderung erhältlich.

Support und Service

Benötigen Sie Unterstützung, Beratung oder haben Sie Fragen?

Wir sind gerne für Sie da: www.floeter.com/support/

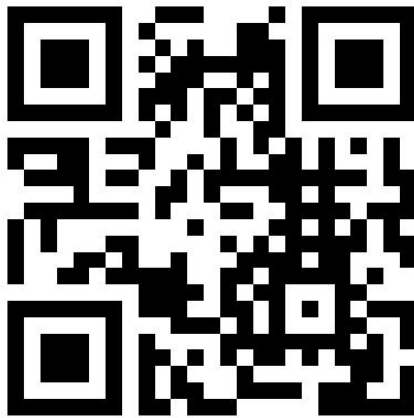

FLÖTER Verpackungs-Service GmbH
Robert-Bosch-Straße 17
71701 Schwieberdingen
Deutschland

Tel.: +49 (0) 7150 / 92396 - 0